

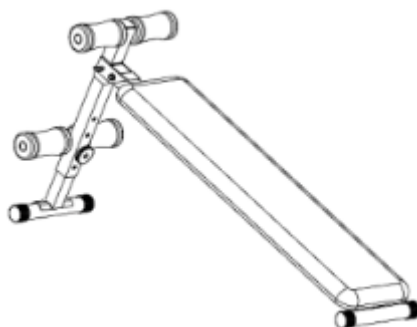

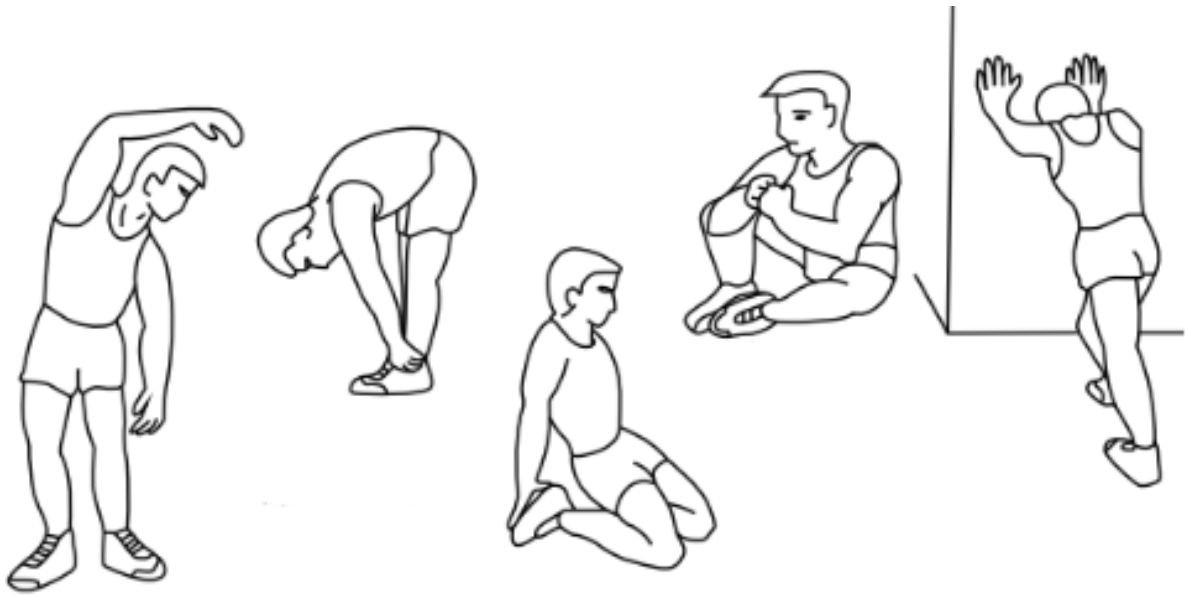















Šikmá posilovací lavice





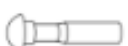

Gratulujeme k zakoupení lavice od naší společnosti. Aby Vám lavice dlouho přinášela radost a splnila Vaše očekávání, prostudujte si prosím před používáním následující návod, který poté pečlivě uschovejte pro možnost pozdějšího nahlédnutí. Pokud lavici někomu půjčíte nebo darujete, vždy mu ji předejte včetně tohoto návodu. Produkt není určen pro komerční použití.

- Je důležité, abyste si před nastavením a používáním tohoto spotřebiče přečetli celý návod.
- Bezpečného a účinného používání lze dosáhnout pouze tehdy, je-li jednotka správně nastavena, udržována a používána.
- Před použitím spotřebiče zkontrolujte, zda jsou všechny matice a šrouby utaženy.
- Dodržujte maximální doporučenou nosnost.
- Pokud při vybalení vykazuje nějaké vady, tak ji nikdy nesestavujte a ihned kontaktujte obchod. Pokud postavíte lavici z vadných dílů může následně dojít k poškození zdraví osob nebo poškození majetku, za které dodavatel nezodpovídá.
- Před zahájením jakéhokoli cvičebního programu byste se měli poradit se svým lékařem.
- Pokud užíváte léky, které ovlivňují srdeční frekvenci, krevní tlak nebo hladinu cholesterolu, poraďte se také se svým lékařem.
- Nesprávné nebo nadměrné cvičení může poškodit vaše zdraví.
- Přestaňte cvičit, pokud se u vás objeví některý z následujících příznaků: bolest, napětí na hrudi, hrudníku, arytmie, extrémní dušnost, pocit závratě, závratě nebo nevolnost.
- Příklad použijte na pevném a rovném povrchu s ochranným krytem podlahy nebo koberce.
- Příklad vždy uchovávejte mimo dosah dětí a domácích zvířat.

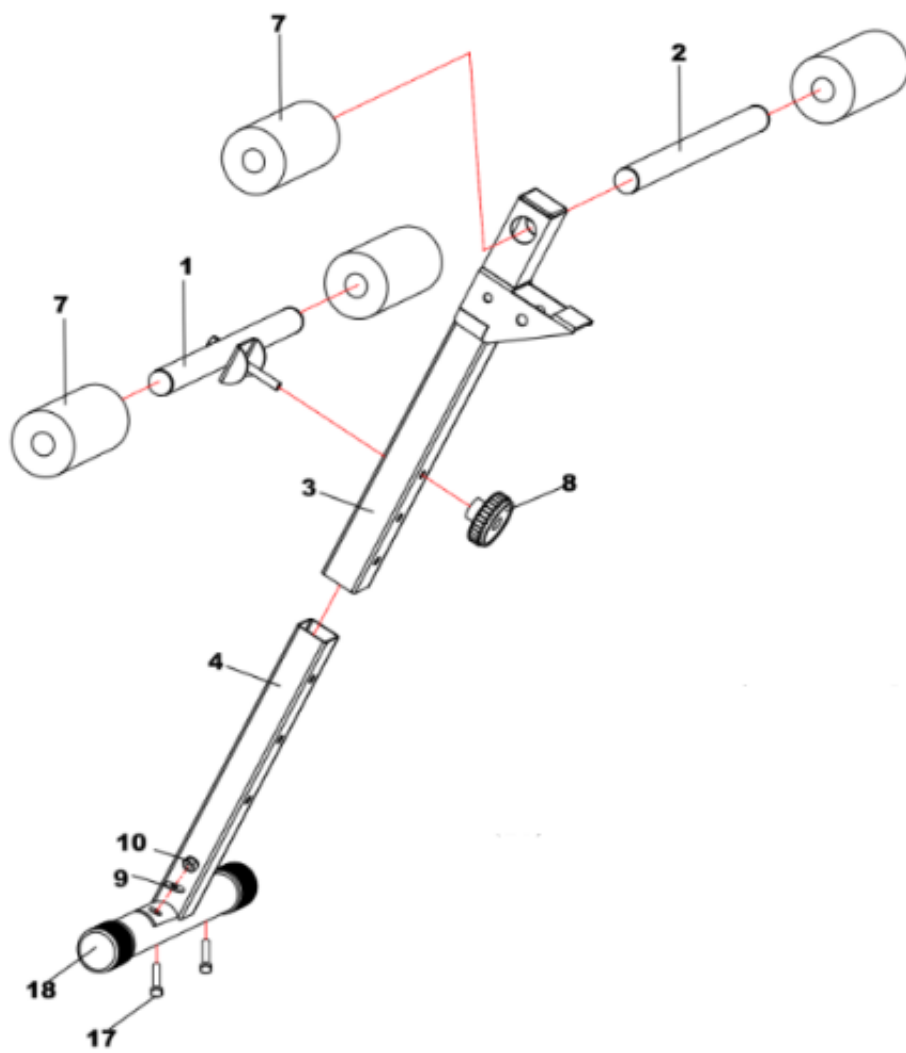



1	1X	2	1X	3	1X	4	1X	5	1X
									
6	1X	7	4X	8	1X	9	2X	10	2X
									
11	4X	12	4X	13	1X	14	1X	15	2X
									
16	1X	17	2X	18	1X				
									



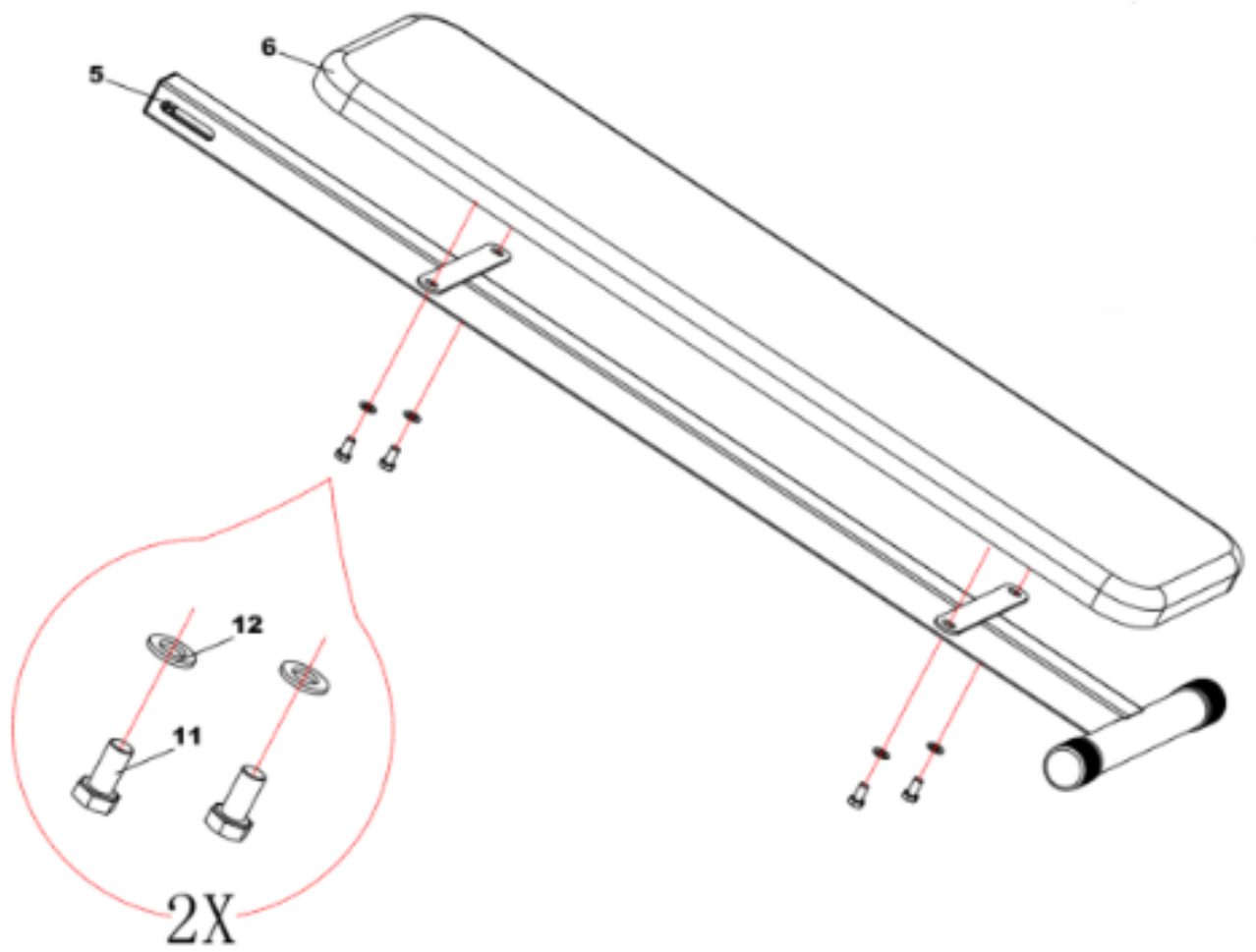

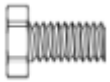
	M8 * 45	2 x
	M8	2 x
		2 x

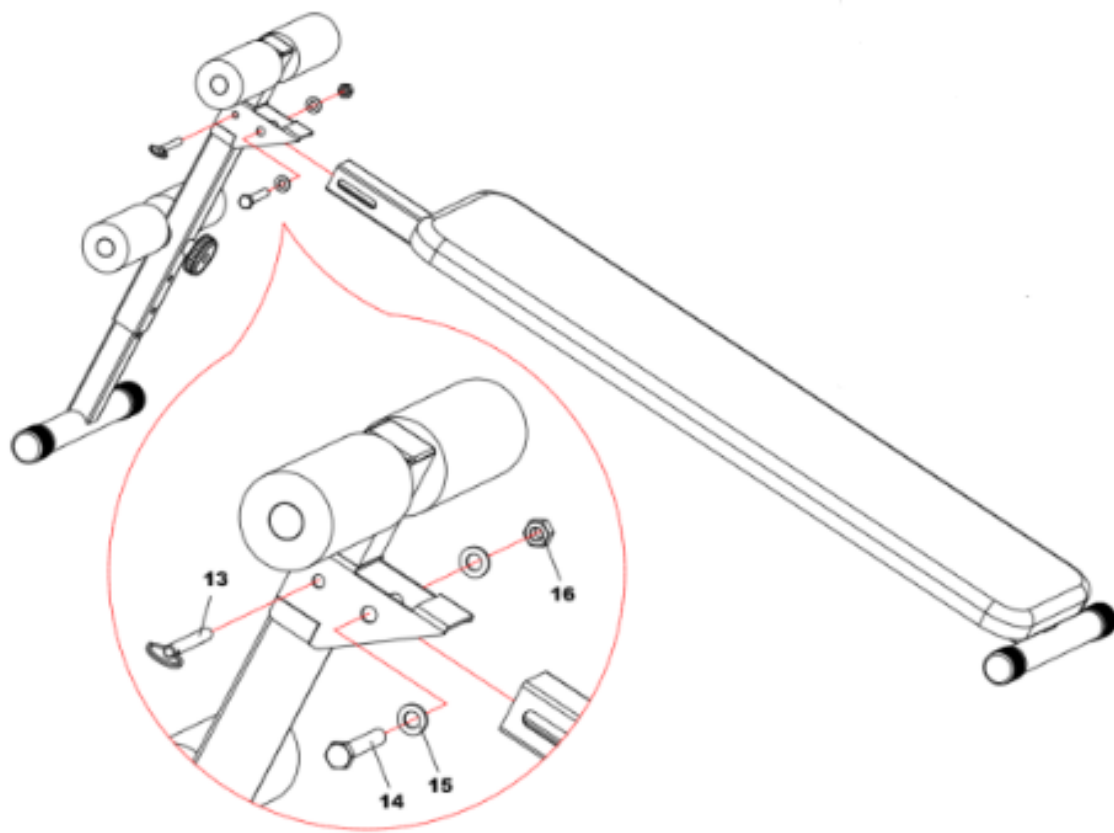

	M8 * 15	4 x
		4 x

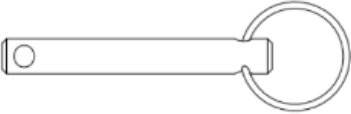
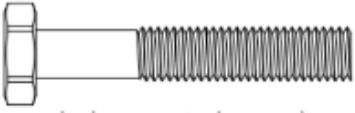

	<p>1 x</p>
	<p>1 x</p>
	<p>2 x</p>
	<p>1 x</p>